

Module de Bas-Tiroir (VT12L / VT15L) Bottom Drawer Cabinet

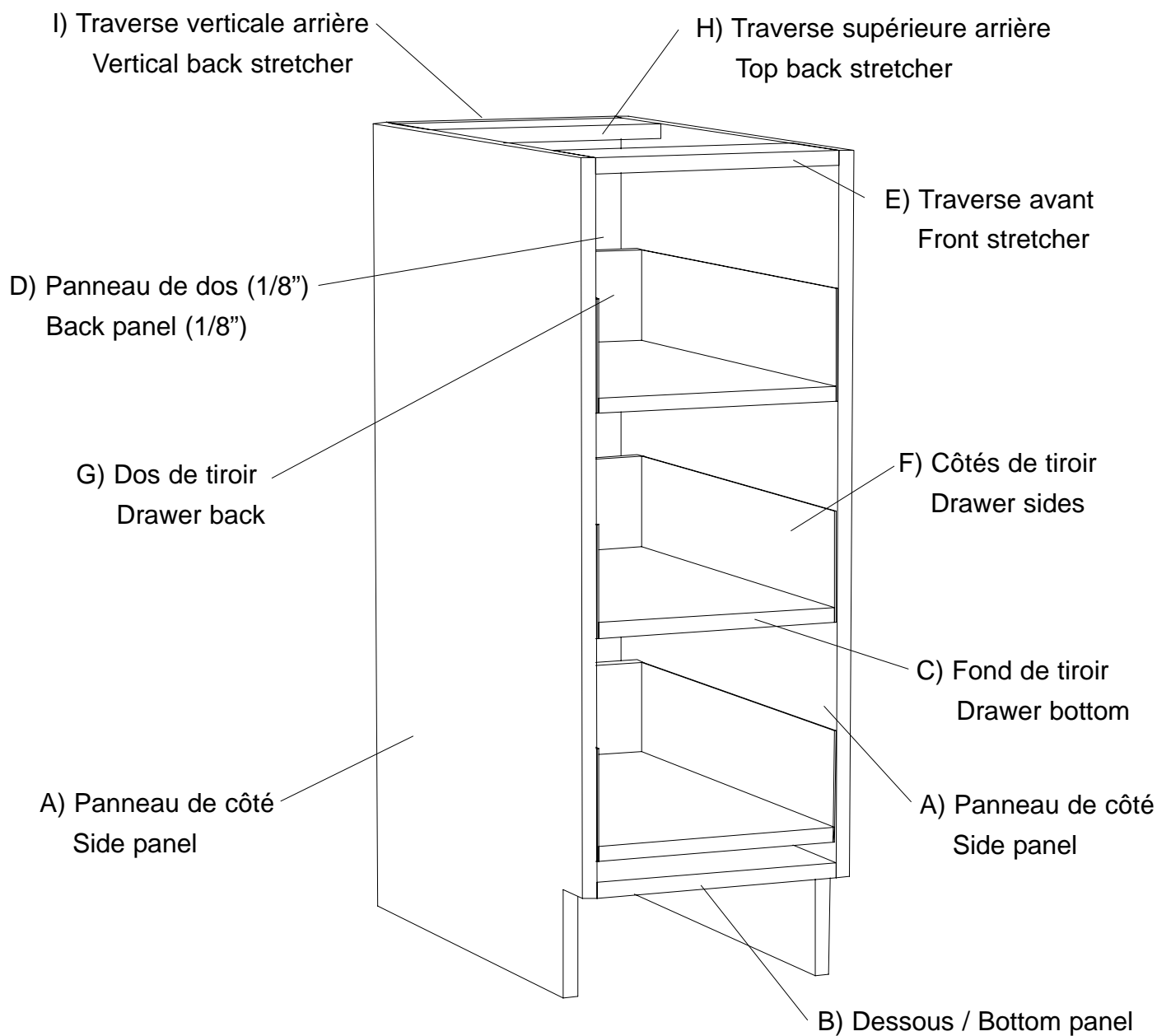

Façades de tiroir (L) vendues séparément / Drawer facings (L) sold separately

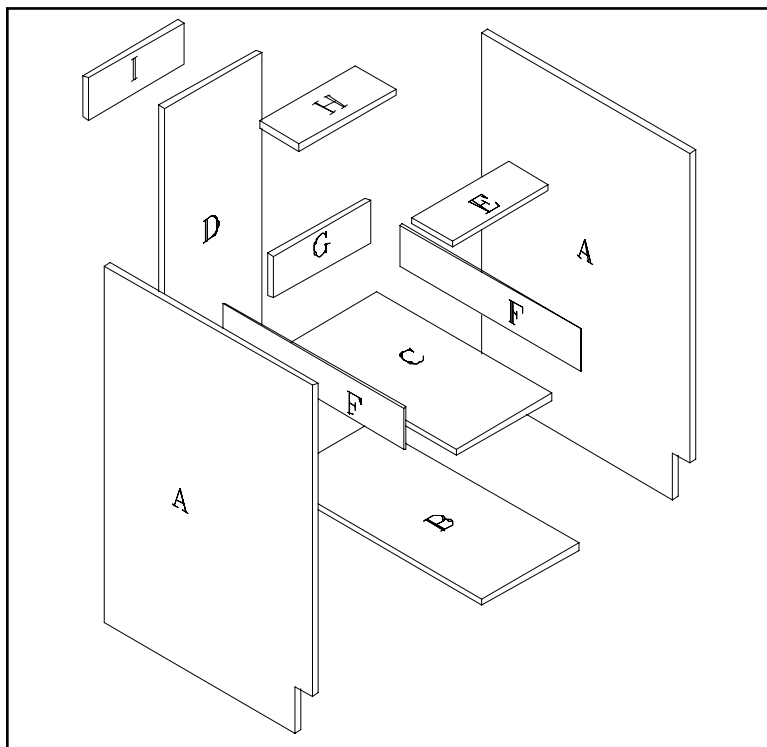



Module de Bas-Tiroir (VT12L / VT15L) Bottom Drawer Cabinet



COMPOSANTES / PIECES

A	Panneau de côté	2	Side panel	A
B	Dessous	1	Bottom Panel	B
C	Fonds de tiroir	3	Drawer Bottoms	C
D	Panneau de Dos (1/8")	1	Back Panel (1/8")	D
E	Traverse avant	1	Front Stretcher	E
F	Côtés de tiroir (Paires)	3	Drawer Sides (Pairs)	F
G	Dos de tiroirs	3	Drawer Backs	G
H	Traverse supérieure arrière	1	Top Back Stretcher	H
I	Traverse verticale arrière	1	Vertical Back Stretcher	I
J	Sac de quincaillerie	1	Hardware bag	J

QUINCAILLERIE / HARDWARE

	aa	Vis à bois 5/8"	14	5/8" Wood screws	aa
	bb	Ferrures d'assemblage	8	Cam-locks	bb
	cc	Goujons de bois (Installés)	12	Wooden dowels (Installed)	cc
	ff	Butoirs de porte	6	Door bumpers	ff
	kk	Coulisses (Paires, pré-installées)	3	Rails (Pairs, pre-installed)	kk
	ll	Ancrage de façade	6	Front fixing bracket	ll

Module de Bas-Tiroir (VT12L / VT15L) Bottom Drawer Cabinet

Pour serrer les ferrures d'assemblage, tourner le baril de 180° avec un tournevis phillips ou plat, tel qu'illustré.

To tighten the cam-locks, turn the barrel 180° with a phillips or flat screwdriver as shown.

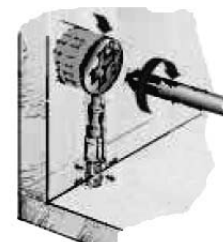
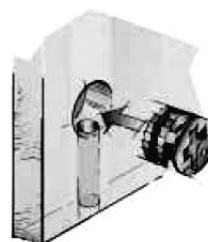

Étape 1 / Step 1

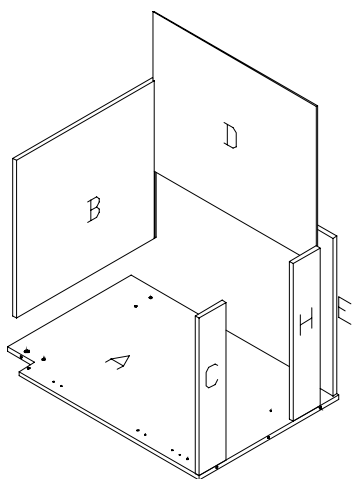

Placer un panneau de côté (A) sur une surface plane, insérer les panneaux (B), (C) bande de chant vers l'avant), (E) et (H) dans les trous et le panneau (D) dans la rainure. Fixez-les ensemble avec les ferrures d'assemblage (bb) tel qu'illustré.

Place side panel (A) on a flat surface, insert in holes (B), (C) edge band placed facing front), (E), (H) and into groove the panel (D). Fix them all together with the cam locks (bb) as shown.

Étape 2 / Step 2

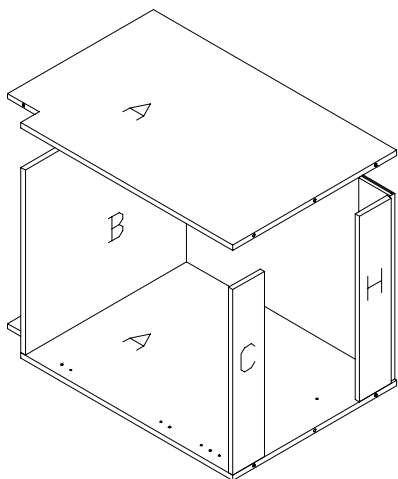

Placer l'autre côté (A) de façon à ce que les ferrures d'assemblage (bb) et les goujons de bois (cc) entrent dans les trous pré-perçés à cet effet. Assurez-vous que le panneau (B) est d'équerre avec le panneau (A) et visser le panneau (D) au morceau (E) avec les vis (aa) pour garder le caisson bien droit.

Place the other side panel (A) so that the cam locks (bb) and the wooden dowels (cc) fit into the pre-drilled holes. Make sure that panel (B) is square with panel (A) then screw panel (D) to piece (E) using screws (aa) to keep the cabinet straight.

Module de Bas-Tiroir (VT12L / VT15L) Bottom Drawer Cabinet

Montage du tiroir / Drawer assembly

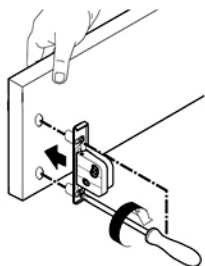

Fixer les ancrages de façade
(ll) à la façade.
Mount the fixing brackets
(ll) to the facing.

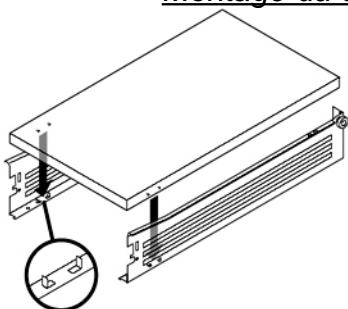

Installer le fond sur les côtés (kk).
Install the bottom to the sides (kk).

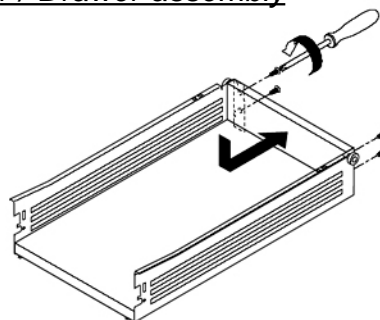

Visser le panneau de dos.
Mount the back panel.

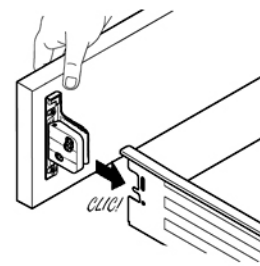

Mettre la façade en place.
Insert the facing at its position.

Ajustement du tiroir / Drawer Adjustment

Utiliser l'ajustement du devant pour
ajuster latéralement la façade.
Use the front adjustment to adjust
laterally the facing.

Utiliser l'ajustement du côté pour
ajuster verticalement la façade.
Use the side adjustment to
adjust vertically the facing.

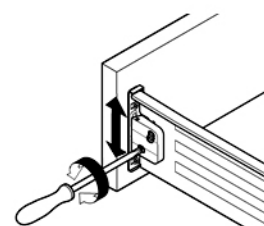
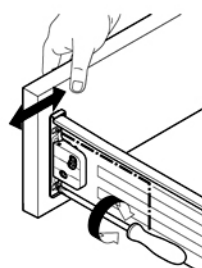

Étape 3 / Step 3

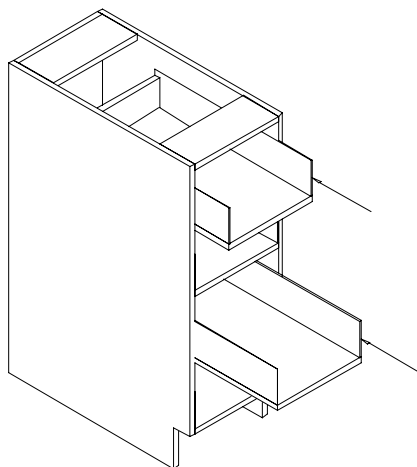

Glisser les tiroirs dans les coulisses (kk) tel qu'illustré. Coller les 2 butoirs de porte (ff) sur la partie intérieure de la façade.

Slide drawers into rails (ll) as illustrated. Apply the 2 self-stick bumpers (ff) on the inner side of the front panel.