

**Module de Bas/Haut à angle (TR1224/TR122418/TR122439/VA12) Bottom/Top angled Cabinet**

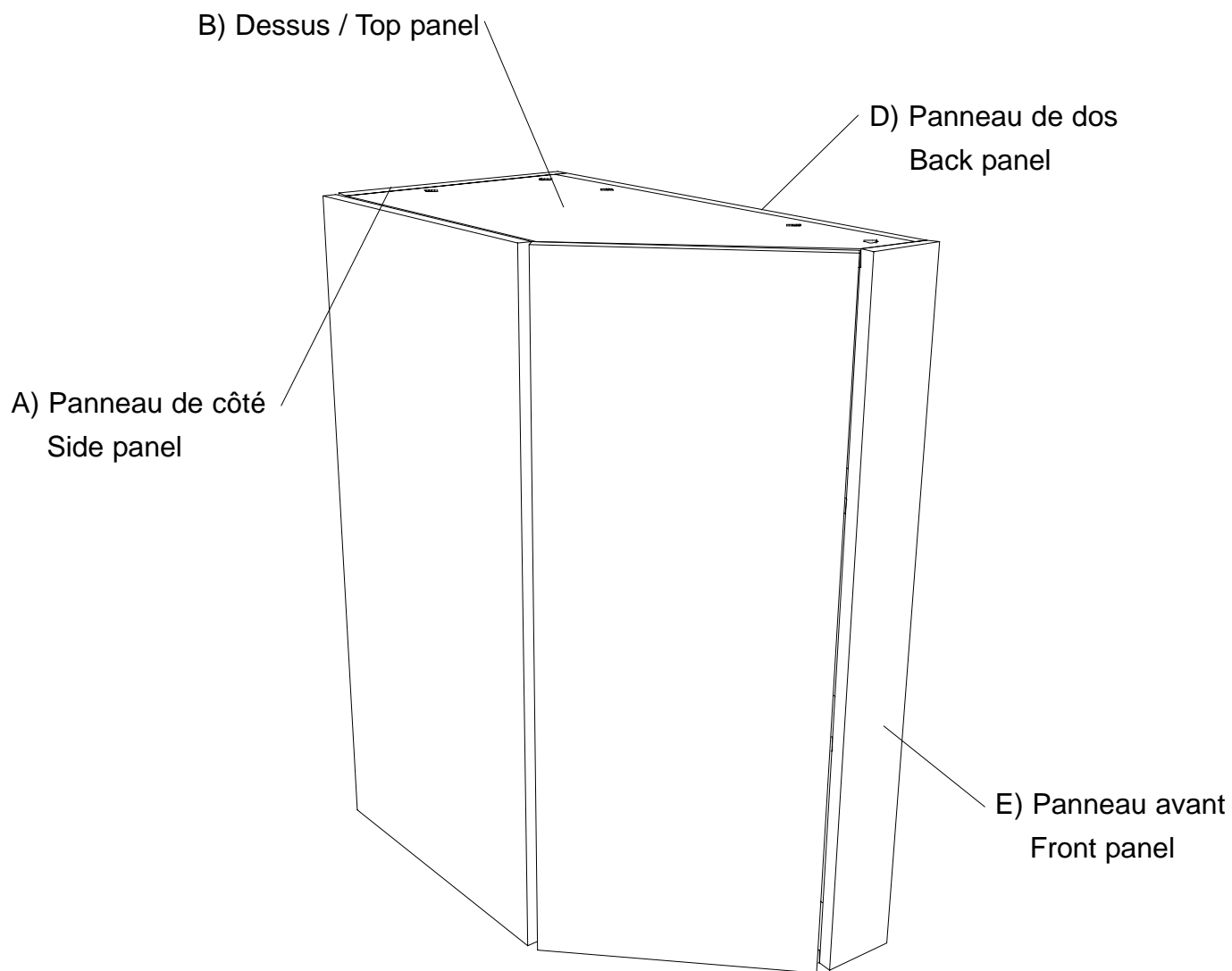

À noter que ce module est réversible / Note that this cabinet is reversible

Portes (J) vendues séparément / Doors (J) sold separately



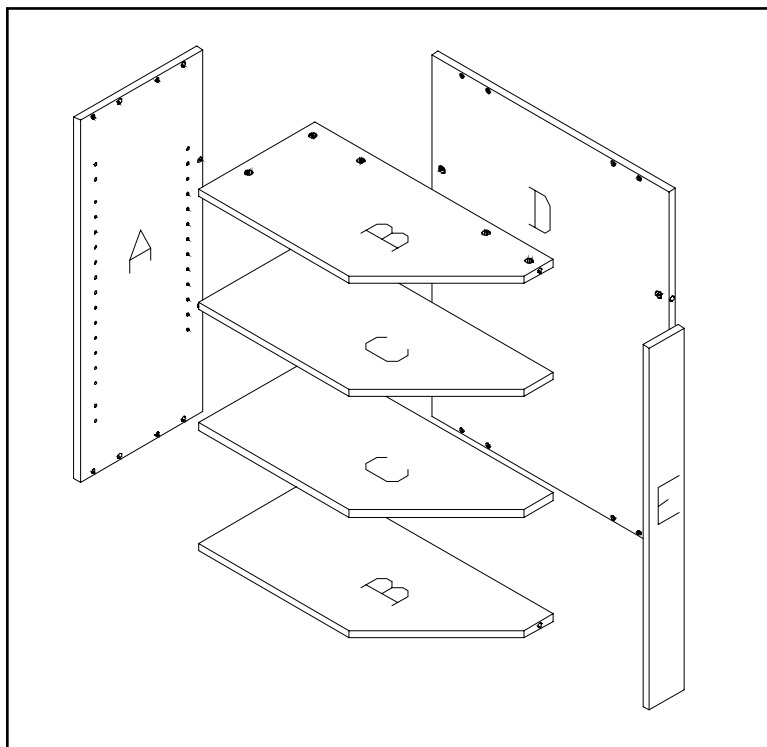

**Module de Bas/Haut à angle (TR1224/TR122418/TR122439/VA12) Bottom/Top angled Cabinet**



**COMPOSANTES / PIECES**

A	Panneau de côté	1	Side panel	A
B	Dessus & Dessous	2	Top & Bottom Panel	B
C	Tablette (TR122418 & VA12)	1	Shelf (TR122418 & VA12)	C
C	Tablette (TR1224)	2	Shelf (TR1224)	C
C	Tablette (TR122439)	3	Shelf (TR122439)	C
D	Dos	1	Back Panel	D
E	Panneau avant	1	Front Panel	E
I	Sac de quincaillerie	1	Hardware bag	I
J	Portes *	2	Doors *	J
	* Vendues séparément		* Sold separately	

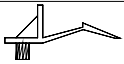
**QUINCAILLERIE / HARDWARE**

	bb	Ferrures d'assemblage	14	Cam-locks	bb
	cc	Goujons de bois (Installés)	8	Wooden dowels (Installed)	cc
	dd	Supports à tablette (Par tablette)	3	Shelf supports (Per shelf)	dd
	ee	Penture 45° et plaque	2	45° Hinge set	ee
	ff	Butoirs de porte	4	Door bumpers	ff
	gg	Penture standard et plaque	2	Standard hinge sets	gg

### Module de Bas/Haut à angle (TR1224/TR122418/TR122439/VA12) Bottom/Top angled Cabinet

Pour serrer les ferrures d'assemblage, tourner le baril de 180° avec un tournevis phillips ou plat, tel qu'illustré.

To tighten the cam-locks, turn the barrel 180° with a phillips or flat screwdriver as shown.

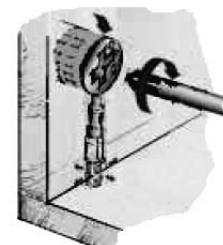
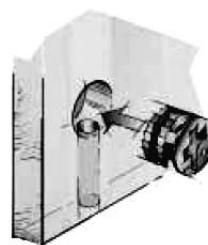
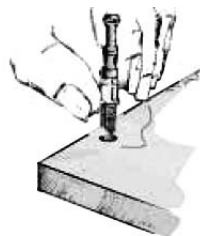

### Étape 1 / Step 1

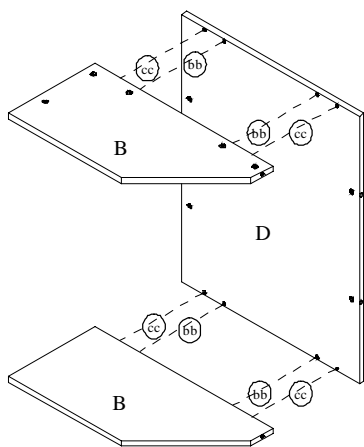

Placez le panneau de dos (D) sur une surface plane, insérez 4 ferrures d'assemblage (bb) dans les trous pré-perçés, assemblez les panneaux (B) au panneau (D) à l'aide des goujons (cc) dans les trous. Fixez-les ensemble avec les ferrures d'assemblage (bb) tel qu'illustré.

Place back panel (D) on a flat surface, insert the 4 CAM locks (bb) in the pre-drilled holes. Then insert panels (B) into dowel (cc) holes. Attach and solidify them together with the cam locks (bb) as shown.

### Étape 2 / Step 2

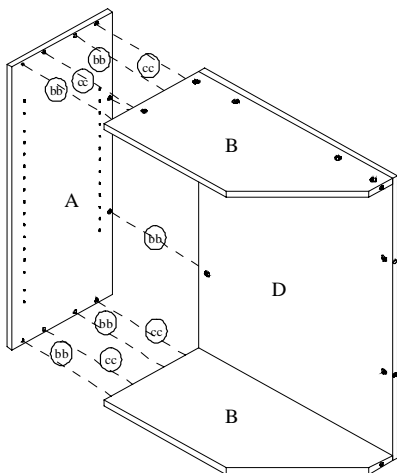

Installez le côté (A) de façon à ce que les ferrures d'assemblage (bb) et les goujons de bois (cc) entrent dans les trous pré-perçés à cet effet. Assurez-vous que le panneau (B) est d'équerre avec le panneau (A).

Install the side panel (A) so that the cam locks (bb) and the wooden dowels (cc) fit into the pre-drilled holes. Make sure that panel (B) is square with panel (A).

**Module de Bas/Haut à angle (TR1224/TR122418/TR122439/VA12) Bottom/Top angled Cabinet**

Montage de la penture / Hinge assembly

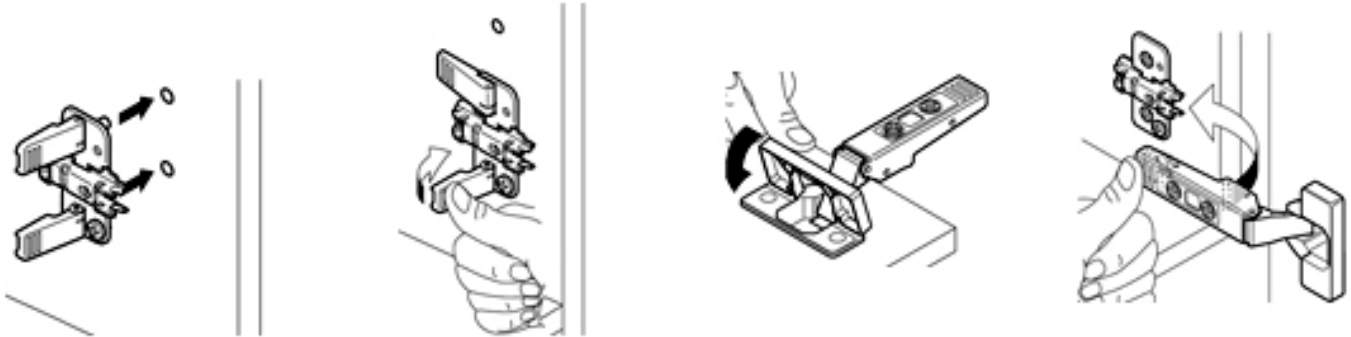

Ajustement de la penture / Hinge Adjustment

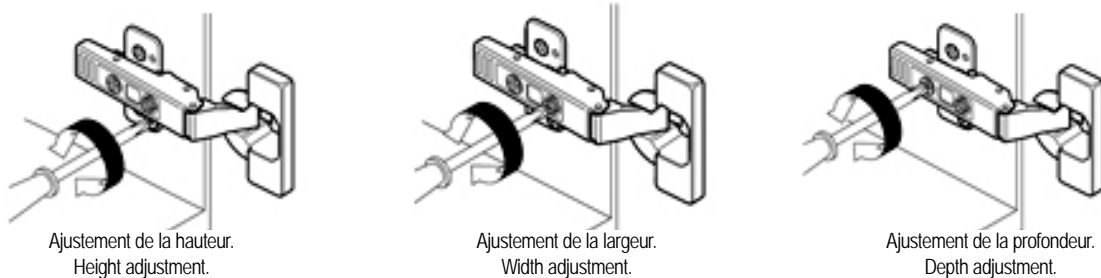

**Étape 3 / Step 3**

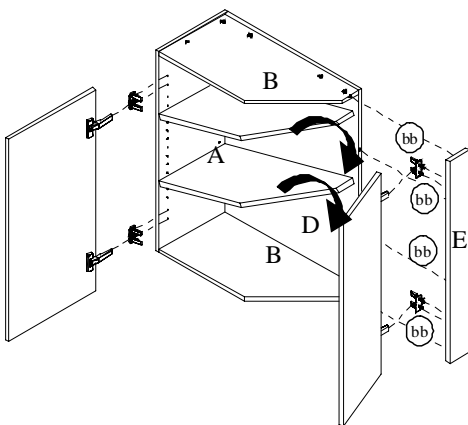

Assemblez le panneau (E) de façon à ce que les ferrures d'assemblages (bb) entrent dans les trous pré-perçés à cet effet. Installez les supports de tablette (dd), pour ensuite y insérer les tablettes (C). Fixez les portes tel qu'illustré. Collez les butoirs de porte(ff) sur les 2 coins intérieurs des portes.

Assemble the front panel (E) so that the cam locks (bb) fit into the pre-drilled holes. Install shelves supports (dd), then insert shelves (C). Attach doors as shown. Apply 2 door bumpers (ff) on the inner corners of doors.