

Module Haut en coin (HC24XX - HC2439) Top corner Cabinet

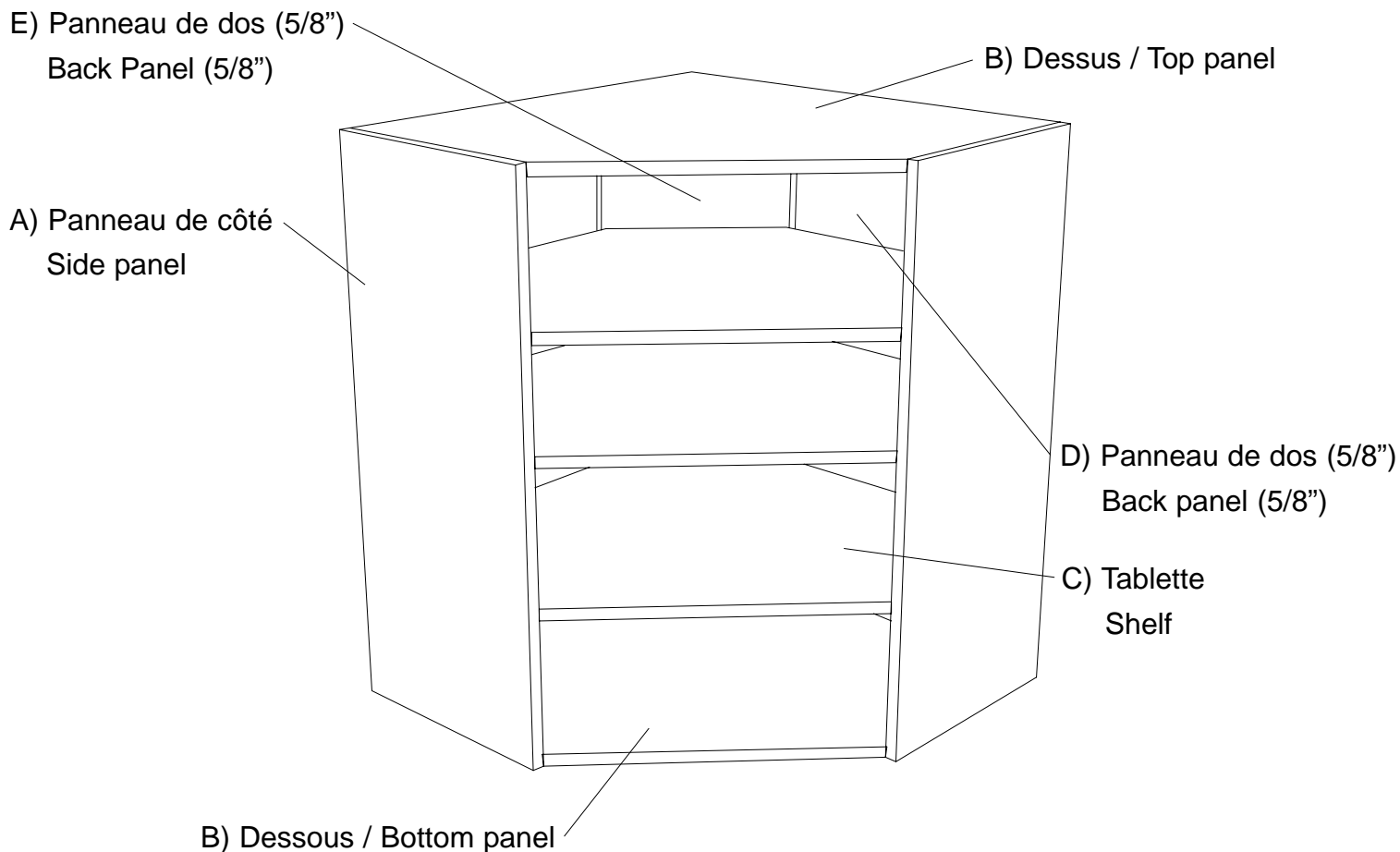

* À noter que ce module est réversible / Note that this cabinet is reversible

Portes vendues séparément / Doors (H) sold separately

Modèle / Model #HC24

1x Porte 1639

1x 1639 Door

Module Haut en coin (HC24XX - HC2439) Top corner Cabinet

Pour serrer les ferrures d'assemblage, tourner le baril de 180° avec un tournevis phillips ou plat, tel qu'illustré.

To tighten the cam-locks, turn the barrel 180° with a phillips or flat screwdriver as shown.

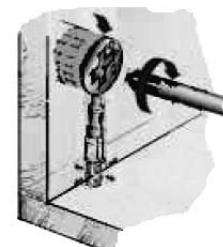
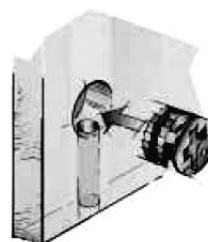
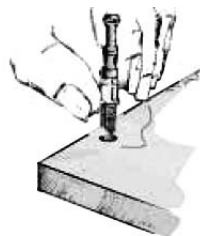

Étape 1 / Step 1

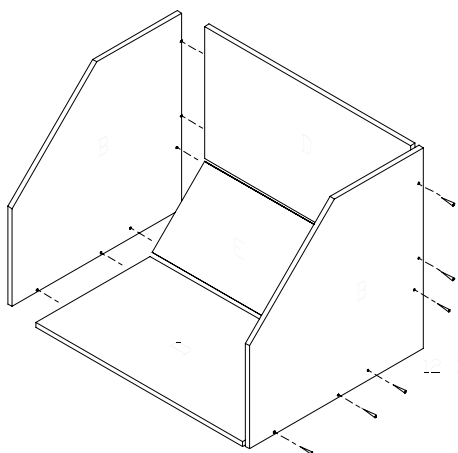

Placer un panneau (B) sur une surface plane, visser les dos (D) dans les trous pré-perçés à l'aide des vis pozidrives (hh). Fixer l'autre panneau (B) de la même façon. Ensuite visser le panneau (E) aux deux panneaux (B) en utilisant les vis pozidrives (hh). Insérer les caches pozidrives (mm) dans les têtes de vis pozidrive (hh) apparentes.

Place one panel (B) on a flat surface, screw the backs into pre-drilled holes using the pozidrives (hh). Fix the other panel (B) the same way as the first one. Then screw panel (E) with both panels (B) using the pozidrives (hh). Insert pozidrive caps (mm) in all visible pozidrive screws (hh).

Étape 2 / Step 2

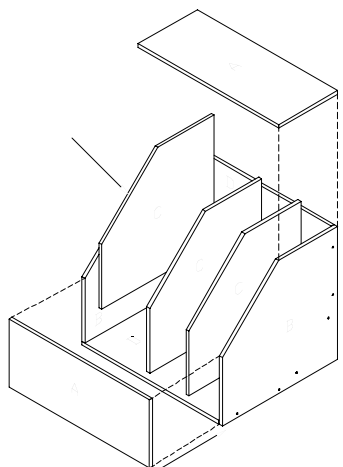

Placer les tablettes (C) à l'intérieur, ensuite placer un côté (A) de façon à ce que les ferrures d'assemblage (bb) et les goujons (cc) entrent dans les trous pré-perçés à cet effet. Fixer-les ensembles en vous assurant que les panneaux (B) sont d'équerre avec le panneau (A) et serrer ce dernier aux morceaux (B) tel qu'illustré au verso.

Place the shelves (C) inside cabinet, then place a side panel (A) so that the cam locks (bb) and wooden dowels (cc) fit into the pre-drilled holes. Make sure that (A) is square with panels (B) then tighten panel (A) to pieces (B) as illustrated on back.

Module Haut en coin (HC24XX - HC2439) Top corner Cabinet

Montage de la penture / Hinge assembly



Ajustement de la penture / Hinge Adjustment

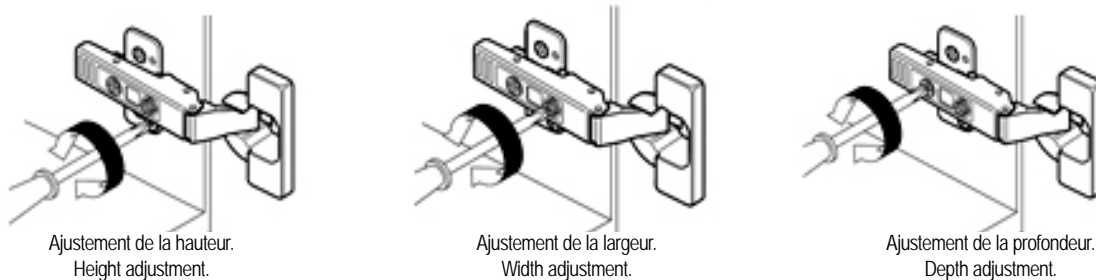

Étape 3 / Step 3

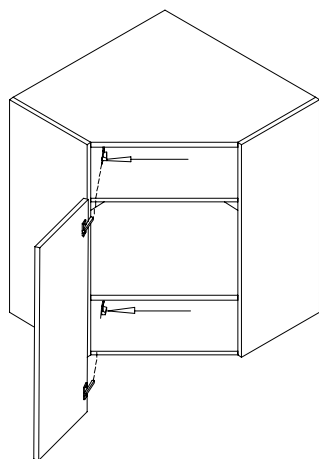

Installer les supports de tablettes (dd) sur les panneaux (A), pour ensuite y insérer les tablettes (C). Fixer la porte tel qu'illustré au verso. Coller les caoutchoucs d'espacement (ff) sur les 2 coins intérieurs de la porte (2 par coin).

Install shelves support (dd) on side panel (A), then insert shelves (C). Fix the door(s) as illustrated on back. Apply the 2 self-stick bumpers (ff) on the inner corner of the door(s) (2 by corner).