

Module de Bas coin-mort (BC39 / BC42 / BC45 / BC48) Blank corner Bottom Cabinet

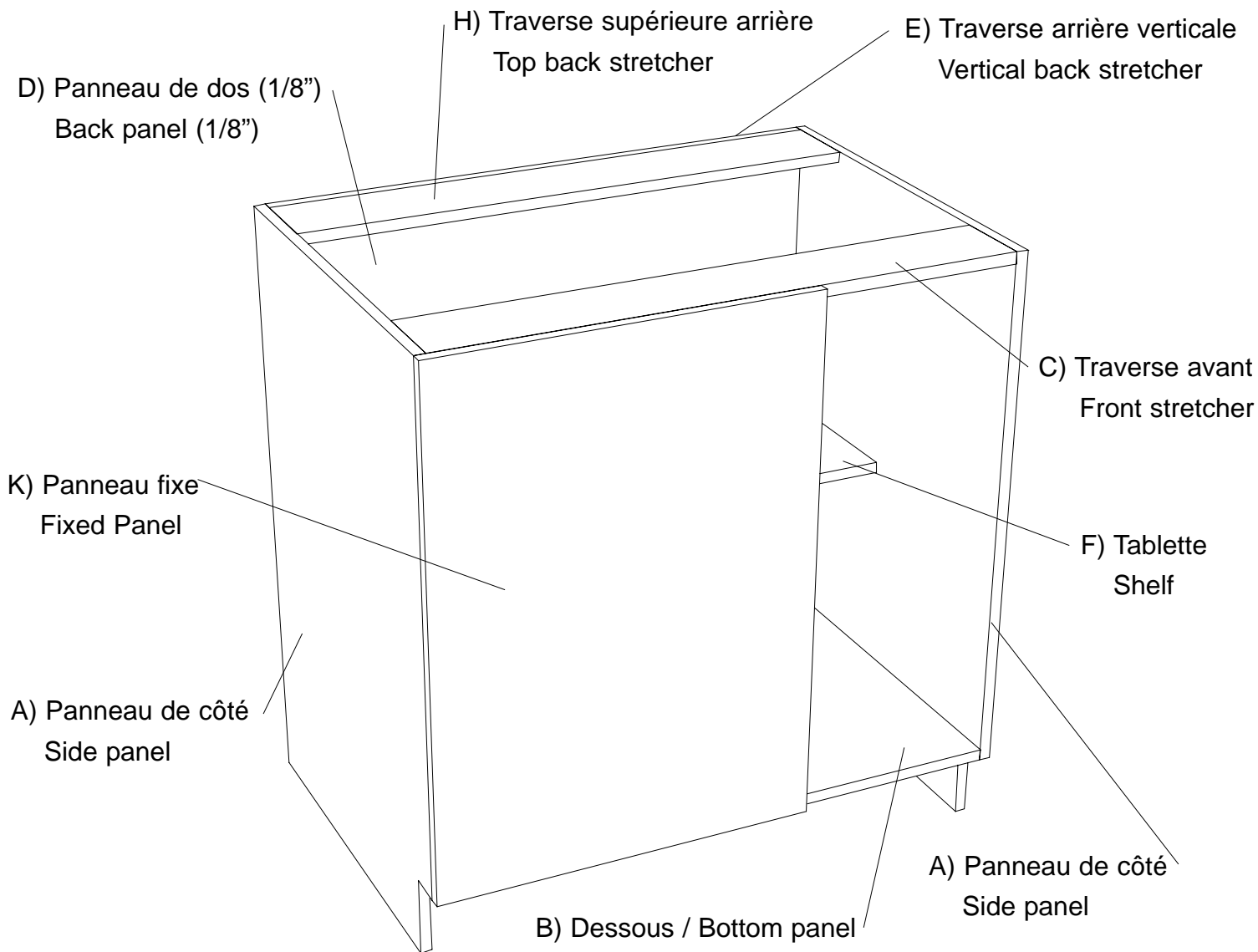

À noter que ce module est réversible / Note that this cabinet is reversible

Portes (J) et panneau fixe (K) vendus séparément / Doors (J) and fixed panel (K) sold separately



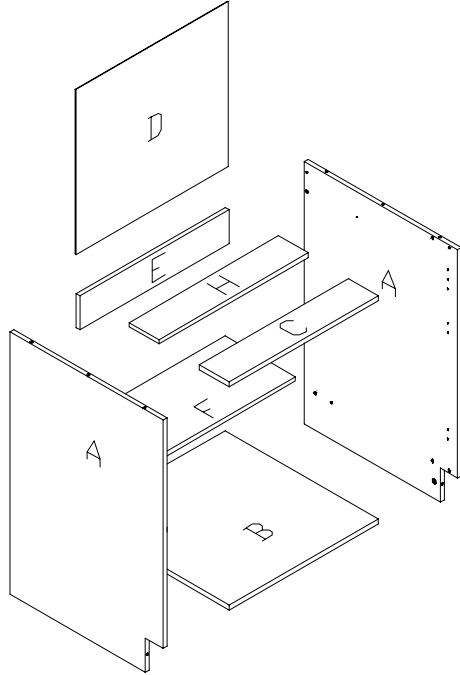

Module de Bas coin-mort (BC39 / BC42 / BC45 / BC48) Blank corner Bottom Cabinet



COMPOSANTES / PIECES

A	Panneau de côté	2	Side panel	A
B	Fond	1	Bottom Panel	B
C	Traverse avant	1	Front Stretcher	C
D	Dos (1/8")	1	Back Panel (1/8")	D
E	Traverse arrière verticale	1	Vertical Back Stretcher	E
F	Tablette	1	Shelf	F
H	Traverse supérieure arrière	1	Top Back Stretcher	H
I	Sac de quincaillerie	1	Hardware bag	I
J	Porte *	1	Door *	J
K	Panneau fixe *	1	Fixed Panel *	K
	* Vendues séparément		* Sold separately	

QUINCAILLERIE / HARDWARE

	aa	Vis à bois 5/8"	2	5/8" Wood screws	aa
	bb	Ferrures d'assemblage	12	Cam-locks	bb
	cc	Goujons de bois (Installés)	12	Wooden dowels (Installed)	cc
	dd	Supports à tablette	4	Shelf supports	dd
	ee	Penture et plaque	2	Hinge set	ee
	ff	Butoirs de porte	2	Door bumpers	ff
	gg	Cache-trous	2	Caps	gg

Module de Bas coin-mort (BC39 / BC42 / BC45 / BC48) Blank corner Bottom Cabinet

Pour serrer les ferrures d'assemblage, tourner le baril de 180° avec un tournevis phillips ou plat, tel qu'illustré.

To tighten the cam-locks, turn the barrel 180° with a phillips or flat screwdriver as shown.

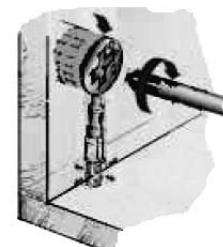
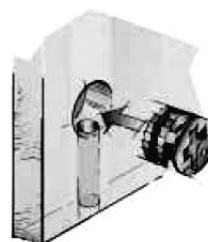
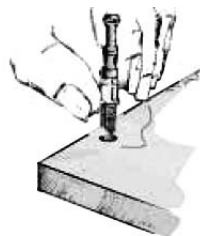

Étape 1 / Step 1

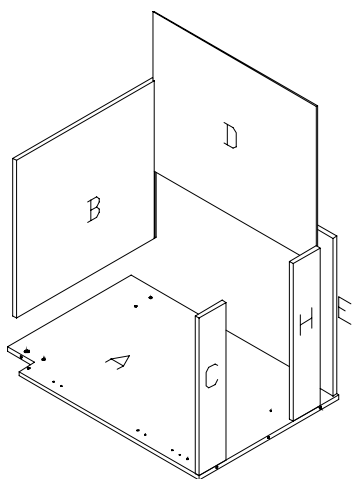

Placer un panneau de côté (A) sur une surface plane, insérer les panneaux (B), (C) bande de chant vers l'avant), (E) et (H) dans les trous et le panneau (D) dans la rainure. Fixez-les ensemble avec les ferrures d'assemblage (bb) tel qu'illustré.

Place side panel (A) on a flat surface, insert in holes (B), (C) edge band placed facing front), (E), (H) and into groove the panel (D). Fix them all together with the cam locks (bb) as shown.

Étape 2 / Step 2

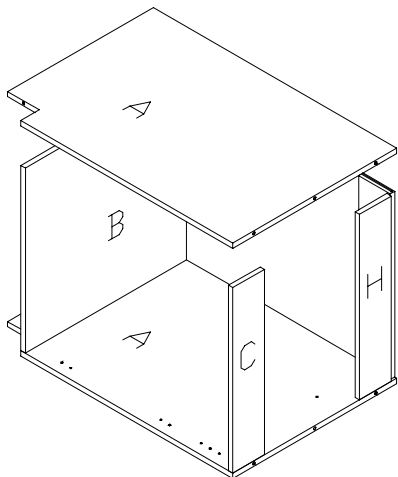

Placer l'autre côté (A) de façon à ce que les ferrures d'assemblage (bb) et les goujons de bois (cc) entrent dans les trous pré-perçés à cet effet. Assurez-vous que le panneau (B) est d'équerre avec le panneau (A) et visser le panneau (D) au morceau (E) avec les vis (aa) pour garder le caisson bien droit.

Place the other side panel (A) so that the cam locks (bb) and the wooden dowels (cc) fit into the pre-drilled holes. Make sure that panel (B) is square with panel (A) then screw panel (D) to piece (E) using screws (aa) to keep the cabinet straight.

Module de Bas coin-mort (BC39 / BC42 / BC45 / BC48) Blank corner Bottom Cabinet

Montage de la penture / Hinge assembly

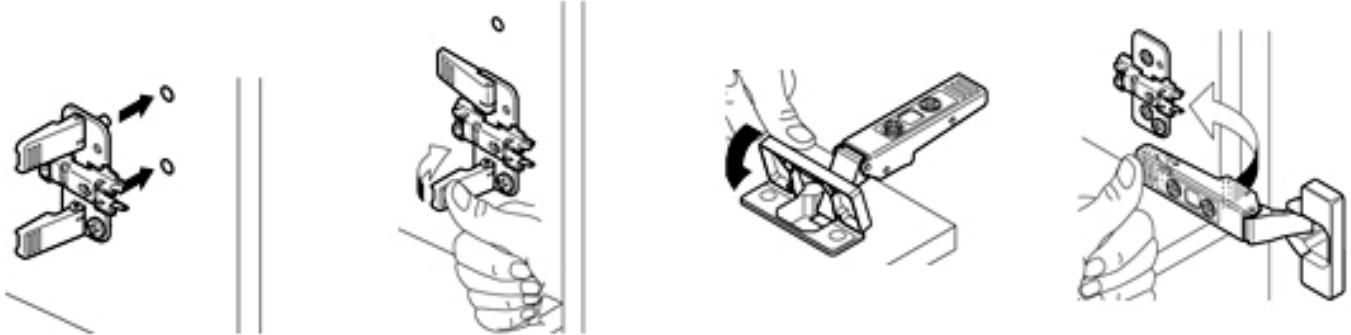

Ajustement de la penture / Hinge Adjustment

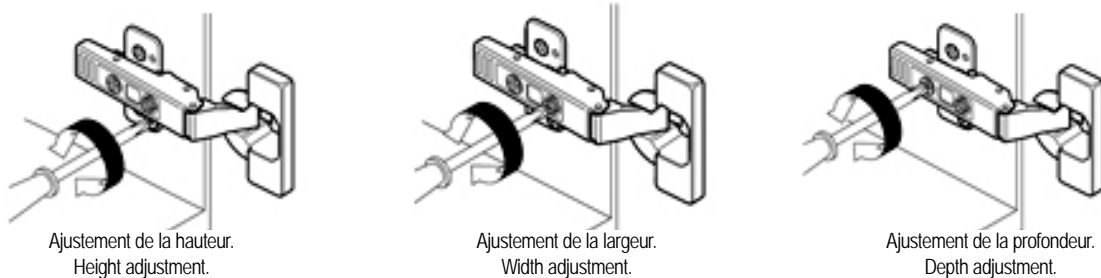

Étape 3 / Step 3

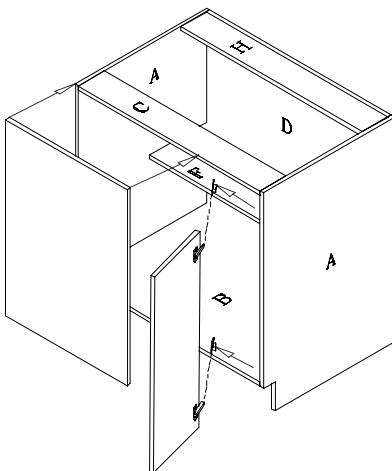

Installer la tablette (F) à l'aide des supports (ff). Fixer le panneau de face à l'aide des ferrures d'assemblage (bb), ensuite installer la porte en insérant les plaques de soutien au dos du panneau de face tel qu'illustré. (Note: Réversible) Coller les 2 butoirs de porte sur les coins intérieurs de la porte.

Install shelf (F) using supports (ff). Then place the face panel using the cam-locks (bb), and install the door by inserting the hinges backers to the back of the front panel as illustrated. (Note: Reversible) Apply the 2 door bumpers on the inner corner of the door.